



Kovářství Diviš

ROTISSERIE KEDAR® - NÁVOD K POUŽITÍ A ÚDRŽBĚ

Děkujeme, že jste svou výbavu ke grilu KEDAR rozšířili o naši masivní rotiserii. Tento doplněk vám otevře zcela nové kulinářské možnosti a usnadní přípravu dokonalého masa. Aby vám však rotisserie sloužila bezpečně a spolehlivě po mnoho let, věnujte prosím před prvním použitím pozornost následujícím pokynům.

Montáž – krok za krokem

- Příprava plotny:** Místa na grilovací plotně, kam budete upínat nosný rám rotisserie, nejprve důkladně očistěte od případného zápeku pomocí špachtle nebo ocelového kartáče.
- Nasazení nosného rámu:** Hlavní nerezový rám (ve tvaru „U“ pružiny) nasazujte **bez stříšky a bez rožně**. Pevně jej zasadte na vnitřní okraje plotny (do rohů u hranatých grilů KEDAR). Co nejvíce od sebe ramena roztáhněte a pevně dotáhněte fixační šrouby ve tvaru čtyřlístku.
- Nasazení stříšky:** Až po zafixování hlavního rámu nasuňte do drážek vrchní stříšku do požadované polohy. Následně ji také zajistěte dotažením šroubů.
- Instalace motorku:** Motorek (s vloženými bateriemi) včetně fixační patice nasuňte na vnější stranu bočnice rámu do speciálně vyřezaných drážek, které zabraňují jeho protáčení.
- Příprava potravin a nasazení rožně:** Napíchněte potraviny na hlavní jehlu, zafixujte hroty a dbejte na vyvážení. Konec jehly nasuňte do motorku a opačný konec (madlo) do vodící drážky na protějším nosníku nerezového rámu.
- Spuštění:** Zapněte motorek spínačem a grilujte.

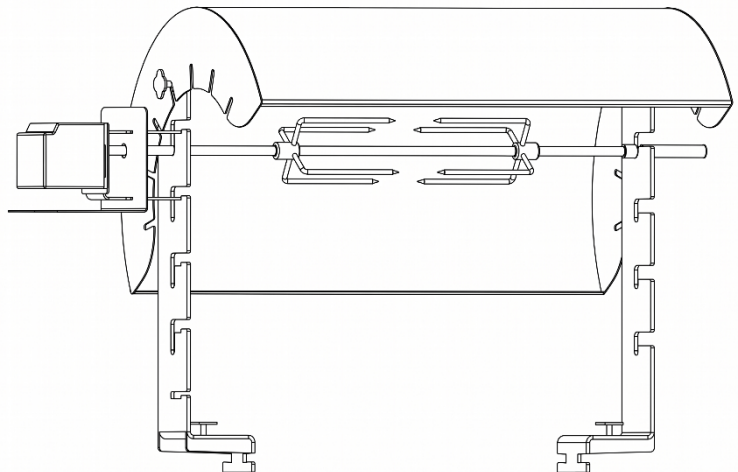
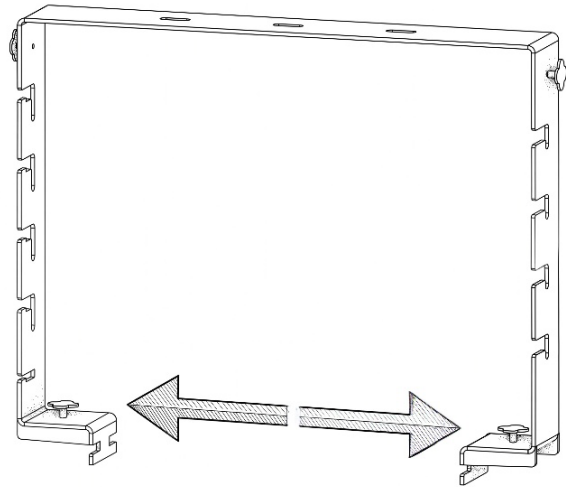

Důležité bezpečnostní pokyny

Rotisserie KEDAR je navržena pro pomalé pečení nad mírným plamenem a sálavým teplem, nikoliv pro grilování v přímých vysokých plamenech. Nedodržení těchto zásad způsobí spálení grilovaných potravin a může vést ke zničení motorku, deformaci střechy a ztrátě záruky.

- **Motor je určen pro provoz na baterie.** Ačkoliv je na těle motorku zdírka pro napájecí adaptér, nedoporučujeme vést kabel přes rozpálenou grilovací plotnu nebo v její blízkosti. Hrozí roztavení kabelu, zkrat a nebezpečí úrazu!
- **Oheň udržujte ve středu.** Oheň zakládejte a udržujte primárně ve středové části ohniště. Dřevo nepokládejte až k samotným okrajům grilovací plotny přímo pod nosné sloupky.
- **Rotisserie je dimenzována pro provoz na mírném plameni.** Nevystavujte konstrukci extrémnímu žáru z vysokých plamenů. Zamezte přímému kontaktu ohně s nosnými sloupky a motorkem. Mohlo by to způsobit nevratnou deformaci jeho plastového šasi.
- Celá konstrukce (nerezové sloupky, stříška i samotný rožeň) se během provozu velmi **silně zahřívá**. Při jakékoliv manipulaci **vždy používejte silné žáruvzdorné rukavice**.

Inovativní stříška: Funguje jako tepelný reflektor, který zachytává stoupající žár z ohniště a odráží jej zpět na maso. Díky tomu se pokrm propéká rovnoměrněji ze všech stran.

Jeden rám, více možností: Náš masivní nerezový rám je navržen jako chytrá multifunkční základna. Využijete ho nejen pro rotiserii a stříšku, ale po nasazení háčku do jednoho z horních otvorů funguje také jako závěs pro vaření v kotlíku přímo nad ohněm.

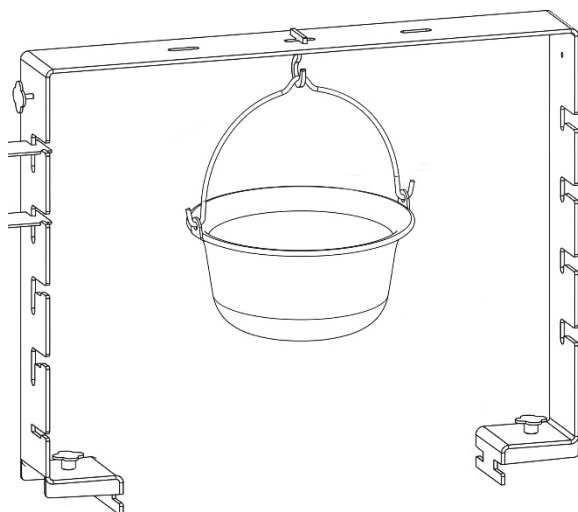

Technické specifikace motoru

- **Napájení:** Bateriové (bezdrátový provoz), 2 ks typ D 1,5V.
- **Materiál:** Hliníková slitina v kombinaci s tepelně odolným ABS plastem (upozornění: plastový obal odolává běžnému teplu, avšak **není žáruvzdorný** a neodolá přímému žáru z ohně).
- **Maximální nosnost:** Až 10 kg vyváženého masa (ideální pro 2–3 kuřata, krůtu nebo velkou pečení).

Údržba a čištění

- **Motor:** Otírejte pouze navlhčeným hadříkem. V žádném případě nenamáčejte do vody a při delší nečinnosti vyjměte baterie.
- **Nerezová jehla a hroty:** Po použití očištěte teplou vodou se saponátem. Lze mýt i v myčce na nádobí.
- **Nosný rám a stříška:** Nerezový rám omyjte teplou vodou se saponátem. Vrchní stříška je v podstatě bezúdržbová, případné nečistoty z ní stačí mechanicky očistit nebo lehce ořít. Změna barvy kovů vlivem vysokých teplot je přirozený jev a nemá vliv na funkčnost produktu.

